

## 2. 標準付属部品一覧表 (ATIV-80)

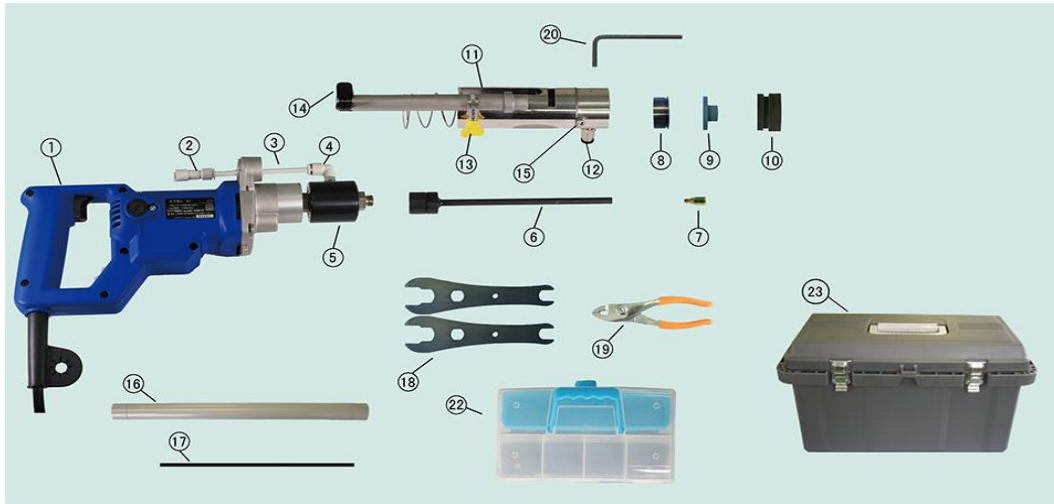

図番	品名	図番	品名	図番	品名
①	ドリルATIV	1台	⑨	ゴムブッシュ	1個
②	逆止弁付き継手	1本	⑩	ゴムパット	1個
③	ポリカパイプφ6	1本	⑪	ATIV-80用グリップパイプ	1本
④	エルボ (⑤に付属)		⑫	φ8ワンタッチ継手	1個
⑤	注水ボディ (④付)	1個	⑬	深さ調整バンド	1個
⑥	シャンク 80L	1本	⑭	クリップバンド	1個
⑦	ビット	1個	⑮	ブッシュ固定ねじ	1本
⑧	金属ブッシュ	1個	⑯	ブッシュ外しパイプ	1本
			⑰	コア取り棒	1本
			⑱	スパナ (2個入り)	1組
			⑲	プライヤー	1個
			⑳	4mm六角レンチ	1個
			㉒	工具ボックス	1個
			㉓	ケース	1個

※ 各部品の品番は巻末(P14) 消耗部品一覧表を参照ください

## 標準付属部品一覧表 (ATIV-110・小径セット)

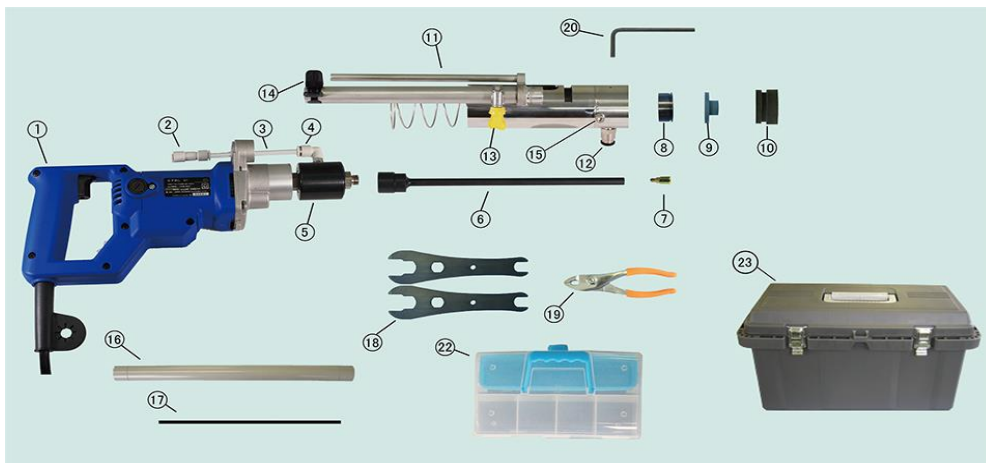

図番	品名	図番	品名	図番	品名
①	ドリルATIV	1台	⑨	ゴムブッシュ	1個
②	逆止弁付き継手	1本	⑩	ゴムパット	1個
③	ポリカパイプφ6	1本	⑪	ATIV-110用グリップパイプ	1本
④	エルボ (⑤に付属)		⑫	φ8ワンタッチ継手	1個
⑤	注水ボディ (④付)	1個	⑬	深さ調整バンド	1個
⑥	シャンク 110L	1本	⑭	クリップバンド	1個
⑦	ビット	1個	⑮	ブッシュ固定ねじ	1本
⑧	金属ブッシュ	1個	⑯	ブッシュ外しパイプ	1本
			⑰	コア取り棒	1本
			⑱	スパナ (2個入り)	1組
			⑲	プライヤー	1個
			⑳	4mm六角レンチ	1個
			㉒	工具ボックス	1個
			㉓	ケース	1個

※ 各部品の品番は巻末(P15) 消耗部品一覧表を参照ください

## 標準付属部品一覧表、各部名称 (循環装置)

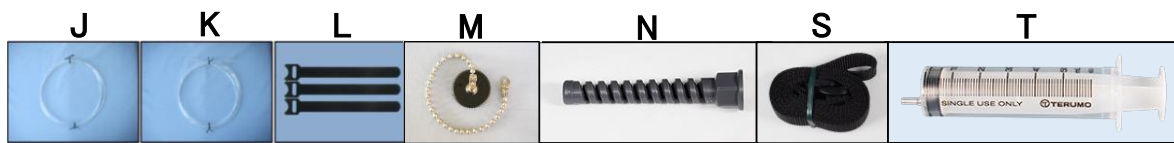
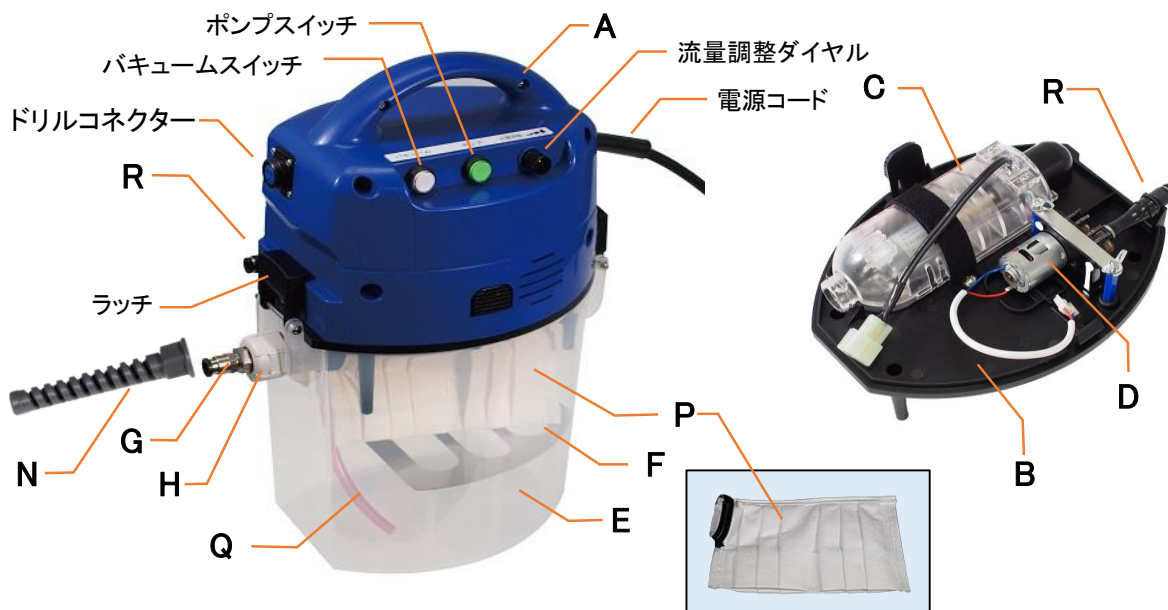

図番	品名	図番	品名	図番	品名			
A	トップケースLR	1 個	G	センターパイプ(⑩付)	1 本	N	スプリングナット	1 本
B	アンダーケース	1 個	H	センターパイプホルダーセット	1 組	P	ろ過フィルター	1 枚
C	バキュームポンプ	1 個	J	給水ホース(φ6×2.8m)	1 本	Q	吸引ホース	1 本
D	ギヤポンプ	1 個	K	排水ホース(φ8×2.8m)	1 本	R	φ6給水用継手	1 本
E	タンク	1 個	L	結束バンド(3本)	1 組	S	肩ベルト	1 本
F	フィルター受け板	1 枚	M	ドリルコネクターキャップ	1 個	T	注射器(50ml)	1 個

※ NスプリングナットにK排水ホースを通して、Gセンターパイプ端部の継手に接続してください。

※ 各部品の品番は巻末(P16)消耗部品一覧表を参照ください

## 標準付属部品一覧表 (ATIV-110・アンカーセット)

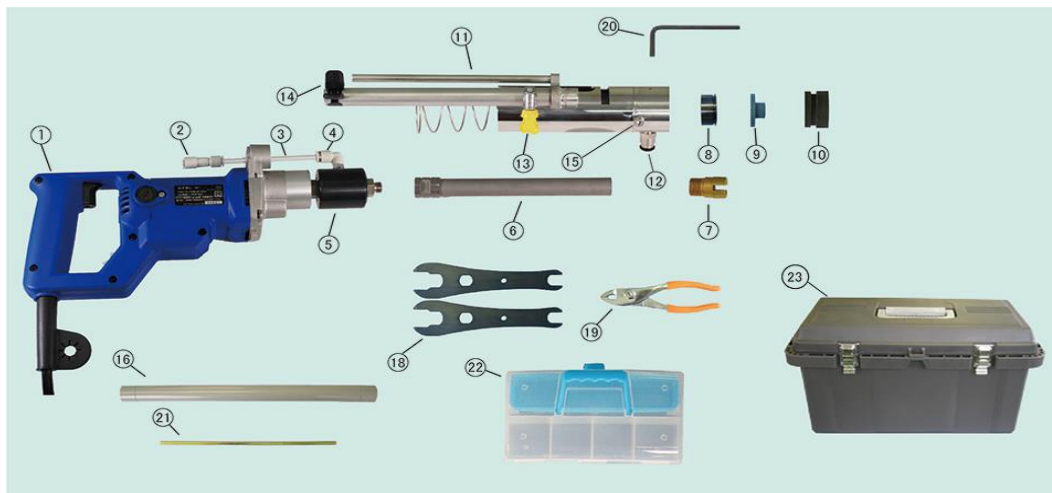

図番	品名	図番	品名	図番	品名			
①	ドリルATIV	1台	⑨	2点式ゴムブッシュ	1個	⑩	スパナ(2個入り)	1組
②	逆止弁付き継手	1本	⑩	ゴムパット	1個	⑨	プライヤー	1個
③	ポリカパイプφ6	1本	⑪	ATIV-110用グリップパイプ	1本	⑩	4mm六角レンチ	1個
④	エルボ(⑤に付属)		⑫	φ8ワンタッチ継手	1個	⑪	コア取り六角棒	1個
⑤	注水ボディ(④付)	1個	⑬	深さ調整バンド	1個	⑫	工具ボックス	1個
⑥	2点式シャンク	1本	⑭	クリップバンド	1個	⑬	ケース	1本
⑦	2点式ビット	1個	⑮	ブッシュ固定ねじ	1本			
⑧	2点式金属ブッシュ	1個	⑯	ブッシュ外しパイプ	1本			

※ 各部品の品番は巻末(P15)消耗部品一覧表を参照ください